

Elektronische Signalhupe H100T

Comax
Signaltechnik



Allgemeine Informationen

Kompakte elektronische Signalhupe mit Schalltrichter für vielfältige Anwendungen. Drei verschiedene Tonarten einstellbar. Einstellung der Lautstärke. Breiter Spannungsbereich in Wechsel- und Gleichstrom. Hoher Schutzgrad IP65.

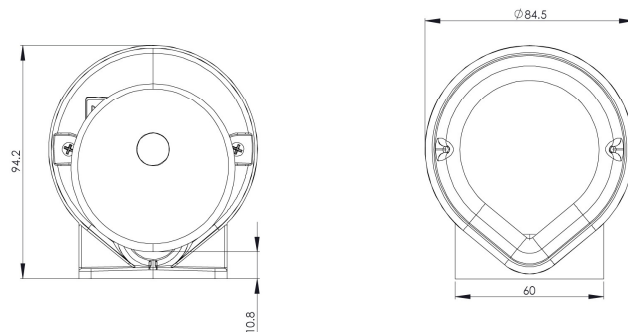
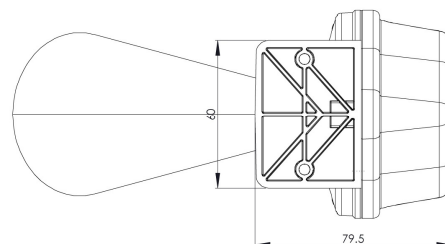
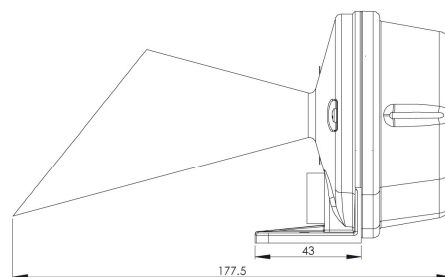
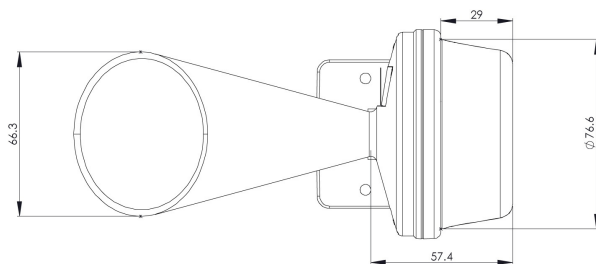

Technische Daten

Gehäuse	ABS, schlagfest
Farbe	hellgrau
Schutzart	IP65 nach EN 60529
Temperaturbereich	-25 °C bis +55 °C
Betriebsart	Dauerbetrieb
Tonarten	Summton Wechselton 1200/500Hz, 1Hz Wechselton 800/1000Hz, 7Hz
Leitung:	
-Einführung	Würgenippel für Kabel 5-7mm Ø
-Zuführung	Aufputz oder Unterputz
-Anschluss	Klemmen bis 2,5 mm ²
Gewicht	ca. 0.148 kg

Bestelldaten

Artikelnummer	Nennspannung	Leistung	Stromaufnahme	Ausführung
H100T.024.3	10-30VAC/VDC	ca. 100dB(A), 1m	24mA bei 24VDC	mit Trichter
H100T.230.3	40-260VAC/VDC	ca. 100dB(A), 1m	10mA bei 230VAC	mit Trichter

Technische Änderungen vorbehalten



Comax Industrielle Signaltechnik AG
Römerstrasse 6/Postfach
CH-4512 Bellach/Schweiz
Tel +41-(0)32-617 31 41 Fax +41-(0)32-617 31 40
e-mail: mail@comax.ch internet: www.comax.ch

D_H100T
18.08.2009