

Elektronischer Schallgeber mit Xenon-Blitzleuchte DL105X

Comax
Signaltechnik

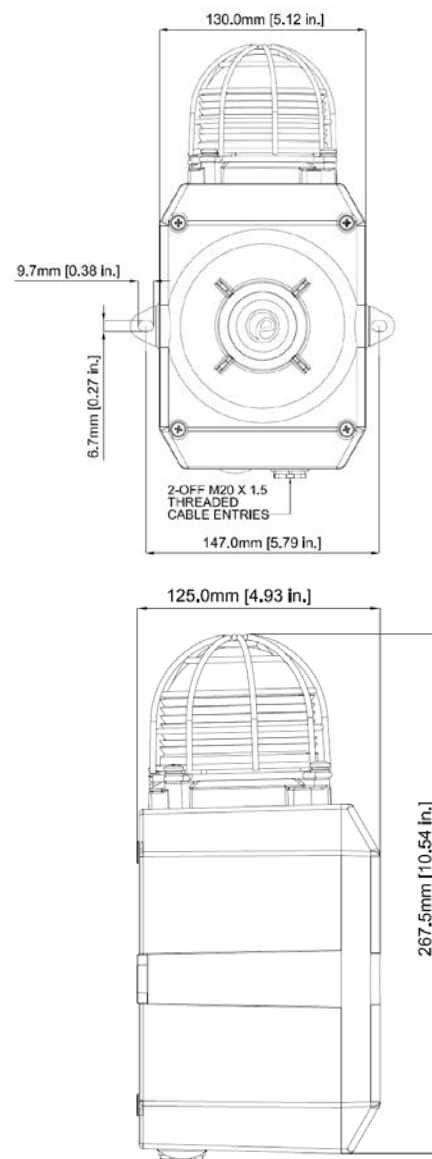

- 32 Tonarten
- 105dB (A) +/- 3dB
- Hördistanz bis 60m
- 3 Alarmstufen
- 5 Joule
- Aluminiumgehäuse



Technische Daten

Blitzleuchte

Lichtquelle	Xenon Blitzröhre
Kalottenfarben	rot, orange, gelb, grün, blau, klar
Blitzlicht	1Hz/1,5Hz/Doppelblitz
Blitzleistung	5 Joule
	200cd bei klarer Kalotte

Schallgeber

Leistung	max. 105dB, min. 96dB (Ton 2)
Tonarten	32
Hördistanz	bis 60m
Alarmstufen	3
-Steuerung	Negativ, umgekehrte Polarität bei DC
Synchronisation	automatisch bei Mehrgerätebetrieb

Gehäuse

Material	Aluminium A1 Si12 Cu
-Farbe	grau (RAL7038)
Befestigungslaschen	Edelstahl
Schutzart	IP66 nach EN 60529
Temperaturbereich	-25°C bis +55°C
Leitungseinführungen	2xM20-Gewinde (1xVerschlussstopfen)
Anschluss	Klemmen bis 1.5mm ²

Allgemein

Betriebsart	Dauerbetrieb
Gewicht	DC: 2.10kg, AC 2.35kg
Optionen	Tropenfeste Ausführung, UL Zulassung Gehäuse rot (RAL3000)

Bestelldaten

Artikelnummer	Nennspannung	Leistung	Stromaufnahme
DL105X.024.2*	20-28VDC	ca. 105dB(A),1m	Schallgeber 25mA / Blitz 250mA
DL105X.048.2*	35-60VDC	ca. 105dB(A),1m	Schallgeber 50mA / Blitz 175mA
DL105X.024.7*	24VAC	ca. 105dB(A),1m	Schallgeber 40mA / Blitz 300mA
DL105X.115.7*	115VAC	ca. 105dB(A),1m	Schallgeber 20mA / Blitz 70mA
DL105X.230.7*	230VAC	ca. 105dB(A),1m	Schallgeber 15mA / Blitz 35mA

Kalottenfarben: 1 = rot, 2 = orange, 3 = gelb, 4 = grün, 5 = blau, 7 = klar

Technische Änderungen vorbehalten



Comax
Signaltechnik

Comax Industrielle Signaltechnik AG, Thalstrasse 279, CH-4712 Laupersdorf/Schweiz
Tel +41-(0)32-617 31 41 E-mail mail@comax.ch Internet www.comax.ch