

Xenon-Blitzlicht L101X

Comax
Signaltechnik

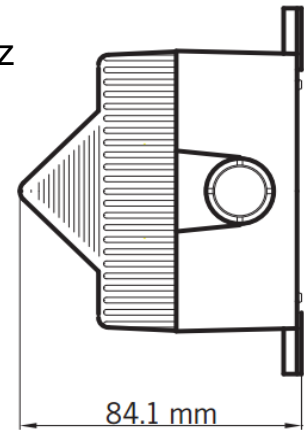

- Wand, Decke oder offen
- Frequenz 1Hz / 1,5Hz / Doppelblitz
- min. Strom 250mA
- **Code siehe Tabelle**



Technische Daten

Xenon-Blitzlicht

Leistung	5 Joules (250cd)
Frequenz	1Hz / 1,5Hz / Doppelblitz

EN54-23 (siehe auch Tabelle)

Montageart	Wand
Reichweite (y)	s. Tabelle
Befestigungshöhe (x)	s. Tabelle
Volumen	s. Tabelle
Montageart	Decke
Reichweite (y)	s. Tabelle
Befestigungshöhe (x)	s. Tabelle
Volumen	s. Tabelle

Gehäuse

Material	Gehäuse ABS, Kalotte PC
-Gehäusefarben	rot oder weiss
-Kalottenfarben	rot oder klar
Schutzart	IP66
Temperaturbereich	-25°C bis +55°C
Gewicht	200g
Zulassung	EN 54-23

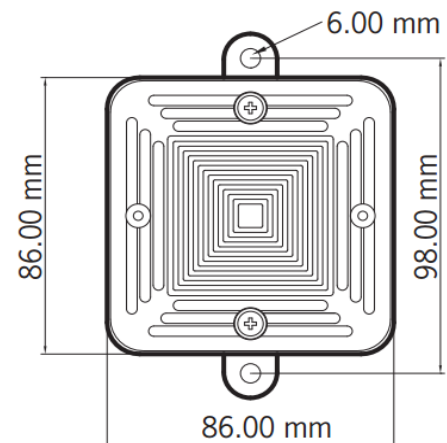

Kategorien	Code C (Decke)	Code W (Wand)	Code O (offen)
24VDC Blitz klar	C-9-6.8 V=326,9m ³	W-2.4-4.8 V=55,3m ³	O-4.8-10 V=230,4m ³
24VDC Blitz rot	C-3-2.6 V=15,9m ³	n.a.	O-1.9-3.6V=13m ³
48VDC Blitz klar	C-9-7 V=346,4m ³	W-2.5-5 V=62,5m ³	O-5-10 V=250,4m ³
48VDC Blitz rot	C-3-3 V=21,2m ³	n.a.	O-2-4 V=16m ³

Bestelldaten

Artikelnummer	Nennspannung	Frequenz	Stromaufnahme
L101X.024.2 ^{1 2}	20-28VDC	1Hz / 1,5Hz / Doppelblitz	300mA/250mA
L101X.048.2 ^{1 2}	42-52VDC	1Hz / 1,5Hz / Doppelblitz	250mA/175mA

¹ Gehäusefarben 1 = rot, 6 = weiss

² Farbe Blitz 1 = rot (Leuchtenkappe rot), 6 = weiss (Leuchtenkappe klar)

Technische Aenderungen vorbehalten

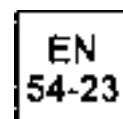

Comax
Signaltechnik

Comax Industrielle Signaltechnik AG, Thalstrasse 279, CH-4712 Laupersdorf/Schweiz
Tel +41-(0)32-617 31 41 E-mail mail@comax.ch Internet: www.comax.ch