

Téléphone à l'épreuve des intempéries

# FernTel 3



Mode d'emploi



## Indication

Ce mode d'emploi doit être lu attentivement avant l'installation de l'appareil.  
Il faut examiner le contenu de l'emballage pour vérifier que tout a été livré.

## Table des matières

<b>Instructions générales d'utilisation</b> .....	4
<b>Vue d'ensemble et dimensions de l'appareil</b> .....	5
<b>Les différents modèles</b> .....	5
<b>Touches de commande et affichage</b> .....	6
Modèle à clavier (21 touches) et afficheur .....	6
Modèle à clavier (16 touches) sans afficheur .....	7
Modèle sans clavier ni afficheur .....	7
<b>Réglages usine</b> .....	8
Contenu de l'emballage .....	8
Préréglages du téléphone .....	8
<b>Montage et installation</b> .....	9
Montage mural .....	9
Installation sur table .....	10
Montage du support antiroulis .....	11
Branchement d'une deuxième sonnerie .....	11

<b>Commandes et programmation</b> .....	12
---	----

<b>Modèle à clavier (21 touches) et afficheur</b> .....	12
<b>Commandes</b> .....	12
Prendre la ligne (Appeler / Recevoir un appel) .....	12
Puissance du récepteur .....	12
Numérotation .....	12
Numérotation abrégée/Prénumérotation .....	12
Répétition d'appel .....	12
Couper .....	12
Double appel (seulement en mode tonalité) .....	12
Répertoire .....	12
<b>Programmation</b> .....	13
Répertoire .....	14
Numérotation abrégée/Prénumérotation .....	15
Réglages .....	15
Signal d'appel .....	15
Volume .....	15
Mode de numérotation .....	15
PBX .....	15
Réglages usine .....	15
Menu .....	15
Bloquer .....	16
Activer .....	16
Aucun .....	16
Appel direct .....	16
Blocage complet .....	16

Répertoire .....	16
Programmation .....	16
Numéro d'appel direct.....	16
PIN.....	16
<b>Modèle à clavier (16 touches) sans afficheur .....</b>	<b>17</b>
<b>Commandes</b> .....	17
Prendre la ligne (Appeler / Recevoir un appel).....	17
Fonction puissance du récepteur .....	17
Numérotation .....	17
Répétition d'appel.....	17
Couper.....	17
Double appel (en mode tonalité seulement) .....	17
<b>Programmation</b> .....	17
Autoriser des modifications de réglage .....	17
Bloquer les modifications de réglage.....	18
Régler le volume de la sonnerie .....	18
Régler la mélodie.....	18
Régler les niveaux de puissance du récepteur.....	18
Régler le mode de numérotation .....	19
Entrer un code réseau .....	19
Effacer un code réseau .....	19
Programmer une pause après un code réseau .....	20
Programmer une touche de double appel (durée flash) .....	20
Rétablir les réglages usine .....	20
Modifier un numéro d'identification personnel (PIN).....	21
<b>Tonalités du signal en cours de programmation</b> .....	21
<b>Modèle sans clavier ni afficheur .....</b>	<b>22</b>
<b>Commandes</b> .....	22
Prendre la ligne (Appeler / Recevoir un appel) et appeler.....	22
<b>Programmation via le clavier interne de programmation</b> .....	22
Configurer le type de fonctionnement.....	22
Entrer une prénumérotation.....	22
Régler le volume de la sonnerie .....	22
Régler la mélodie.....	23
Régler le mode de numérotation .....	23
Rétablir les réglages usine .....	23
<b>Tonalités du signal en cours de programmation</b> .....	23
<b>Renseignement d'ordre général.....</b>	<b>24</b>
<b>Service après-vente</b> .....	24
<b>Entretien et maintenance</b> .....	24
<b>Avertissements et consignes de sécurité</b> .....	24
<b>Données techniques.....</b>	<b>25</b>
<b>Déclaration ce de conformité.....</b>	<b>26</b>

## Instructions générales d'utilisation

1. Les modèles de téléphone FernTel 3 peuvent être utilisés sur le réseau téléphonique analogique public et par branchement analogique à des installations téléphoniques.
2. Le récepteur est équipé d'une bobine de champ de dispersion permettant le couplage à des appareils auditifs. Les porteurs d'appareil auditif à récepteur inductif peuvent recevoir directement le signal de la capsule réceptrice.
3. Le modèle sans clavier ne présente pas toutes les options.
4. Le téléphone possède un support de récepteur à commutateur à contact magnétique. Pour mettre fin à une communication en cours, il faut raccrocher le récepteur. Pour interrompre une communication en cours, il suffit d'appuyer sur la touche Couper du clavier.
5. Pour programmer les réglages, il faut décrocher le récepteur. Pour commencer la programmation du modèle à 16 touches, appuyez simultanément sur les touches étoile et dièse. La programmation du modèle à 21 touches et à afficheur est réalisée à l'aide du menu de sélection qui s'affiche par pression de la touche ►.
6. Un signal sonore de validation indique qu'une procédure a été réalisée correctement. Un signal sonore d'erreur vous informe d'une éventuelle erreur de commande.
7. Si vous commencez à composer le numéro plus de 2 minutes après avoir décroché, l'alimentation peut être coupée par le central téléphonique. Vous n'entendez alors plus la tonalité d'invitation à numéroté. Veuillez alors raccrocher l'écouteur et attendez env. 2 secondes avant de décrocher de nouveau. Les programmations qui ont été commencées mais pas achevées doivent être répétées.
8. Quand vous recevez un appel, le FernTel 3 sonne avec le volume et la mélodie sélectionnées. Le modèle avec afficheur comporte une signalisation optique.
9. Un numéro d'identification personnel (PIN) vous permet de limiter ou de bloquer complètement les fonctions et les réglages. L'oubli du PIN entraîne les mêmes conséquences que la perte d'une clé. En cas d'oubli de votre PIN, veuillez communiquer avec notre service technique.

## Vue d'ensemble et dimensions de l'appareil (mm / pouce)

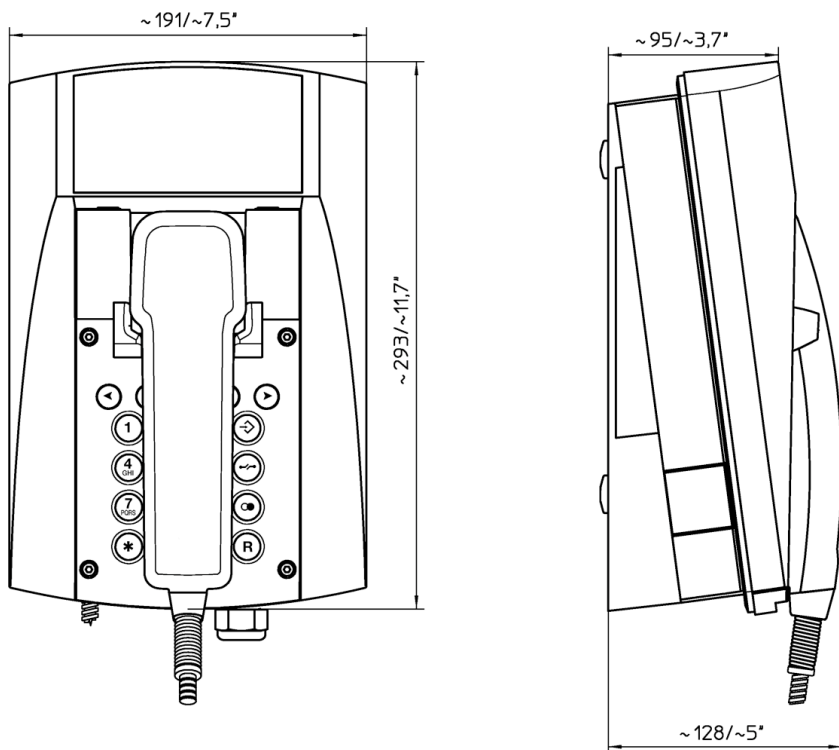

### Les différents modèles

Il existe trois modèles de téléphone FernTel 3.

- un modèle à clavier (21 touches) et afficheur
- un Modèle à clavier (16 touches) sans afficheur
- un modèle sans clavier ni afficheur (avec un clavier interne de programmation)

## Touches de commande et affichage

### Modèle à clavier (21 touches) et afficheur

#### Clavier



Touches de chiffres

← Touches des commandes du menu

← Numérotation abrégée/  
Prénumérotation

← Couper

← Répétition d'appel

← Double appel

#### Afficheur



Les deux lignes supérieures indiquent le numéro appelé ou les réglages du menu.

Les lignes inférieures présentent les pictogrammes correspondant aux fonctions.



Répétition d'appel



Numérotation directe



Mode tonalité (MF)



Mode impulsionnel

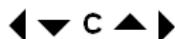

Commandes du menu

## Modèle à clavier (16 touches) sans afficheur

Clavier

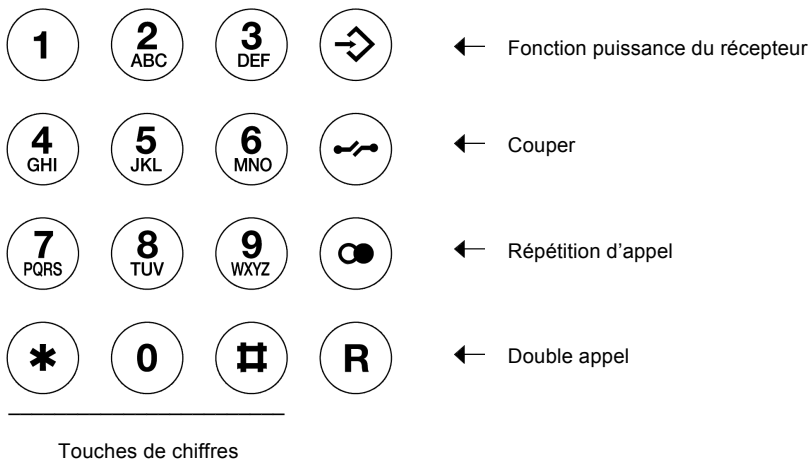

## Modèle sans clavier ni afficheur

Clavier interne de programmation (12 touches)

1	2	3
4	5	6
7	8	9
*	0	#

## Réglages usine

### Contenu de l'emballage

Le matériel livré est le suivant :

- 1 téléphone
- 1 support de téléphone
- 1 support de récepteur pour l'installation sur table avec 2 vis
- 4 rondelles Ø 18 mm
- mode d'emploi

### Préréglages du téléphone

		s'applique au modèle		
		A	B	C
Mode de numérotation	Mode tonalité (MF), durée du signal	x	x	x
	90 ms			
Fonction de touches de signal (touche R)	Flash 120 ms	x	x	
Code réseau	aucun	x	x	
Pause après code réseau	3 secondes	x	x	
Mémoire de la répétition d'appel	vide	x	x	
Mémoire de prénumérotation	vide	x		
Mémoire de numérotation abrégée	vide	x		
Mode touche ↵	Prénumérotation	x		
Mémoire d'appel direct	Vide	x		
Bloquer	Programmation bloquée	x	x	
Fonction puissance du récepteur	deux niveaux (6 dB / 12 dB)		x	
PIN	0000	x	x	
Mélodie de la sonnerie	7	x	x	x
Volume de la sonnerie	6 = max.	x	x	x
Puissance du récepteur	1 = min, valeur standard	x		

**A)** modèle à clavier (21 touches) et afficheur

**B)** modèle à clavier (16 touches) sans afficheur

**C)** modèle sans clavier ni afficheur (avec un clavier interne de programmation)

Vous pouvez à tout moment reconfigurer ces réglages usine via le menu de programmation. Le PIN et la langue du menu ne sont cependant pas modifiés.



## Montage et installation

### Montage mural

Fixez le support du téléphone à l'aide des 4 vis (2) Placez les rondelles fournies de Ø 18 mm sous la tête des vis.

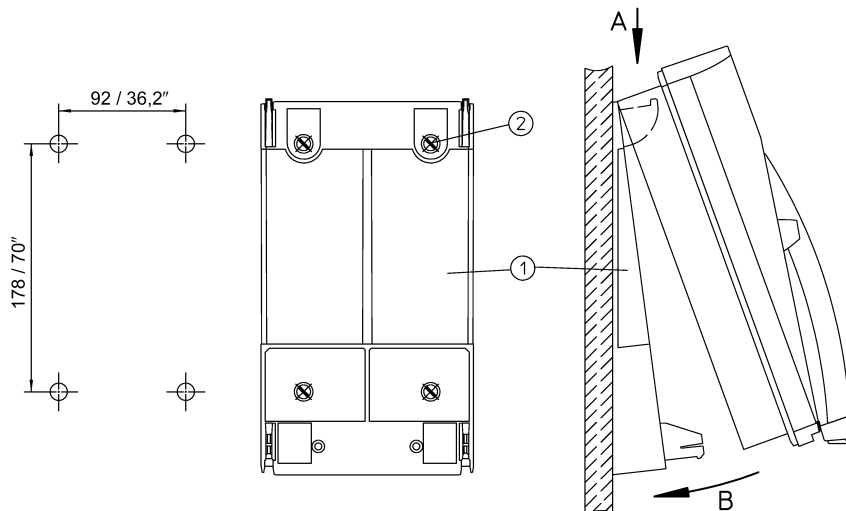

Accrochez le téléphone dans l'ergot supérieur (A), rabattez la partie inférieure vers le mur jusqu'à ce que l'ergot inférieur s'enclenche en cliquant (B).

Retirez le panneau du clavier (6) et serrez complètement les deux vis de fixation (3).

Important : l'indice de protection IP65 est ainsi garanti.

Insérez le câble téléphonique dans le passe-câble à vis (4) et branchez-le sur la borne (5) TCP/La - TCP/Lb (TCP: Terminal Connection Point).

Pour les entrées de câbles équipées à l'usine, le mode d'emploi fourni doit être observé.

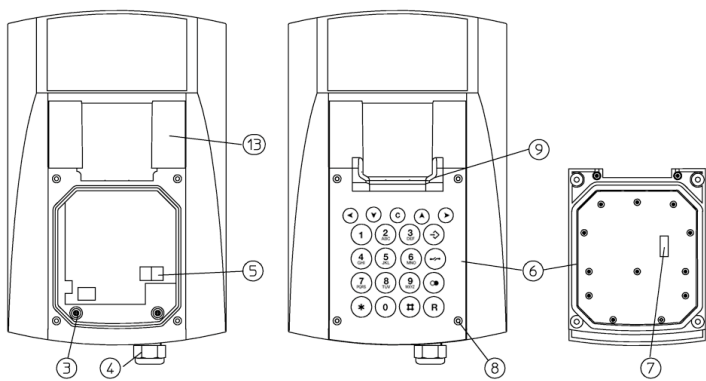

Enfichez le connecteur du câble plat sur la barrette à broches (7) du panneau du clavier. Fixez le panneau du clavier (6) à l'aide de quatre vis (8).

**Installation sur table**

Accrochez le téléphone dans l'ergot inférieur (A), baissez-le jusqu'à ce que l'ergot supérieur s'enclenche en cliquant (B).

Insérez le câble téléphonique dans le passe-câble à vis (4) et branchez-le sur la borne (5) TCP/La - TCP/Lb.

Pour les entrées de câbles équipées à l'usine, le mode d'emploi fourni doit être observé.

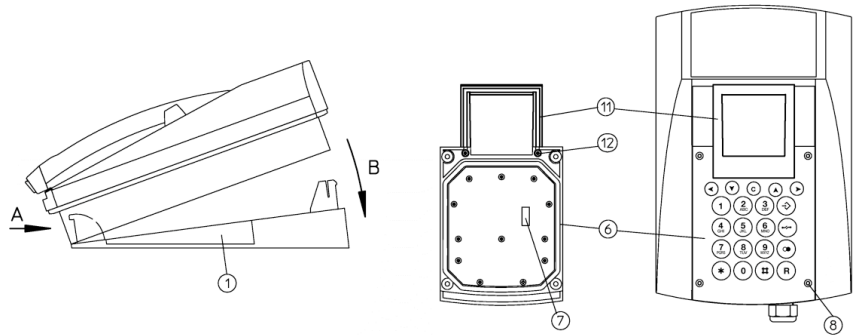

Le support standard du récepteur (pour le montage mural) (9) peut être changé pour une installation sur table.

Vous pouvez l'enlever en dévissant les deux vis (12) sur le dessous du panneau du clavier. Fixez le support du récepteur pour une installation sur table (11) sur le panneau du clavier à l'aide des vis fournies (12).

Enfichez le connecteur du câble plat sur la barrette à broches (7) du panneau du clavier. Fixez le panneau du clavier (6) à l'aide de quatre vis (8).

Installez le câble de raccordement de façon réglementaire afin d'éviter des accidents.

## Montage du support anti-roulis

Retirez le panneau du clavier (6) en dévissant les vis (8).

Retirez le dessus (13).

Fixez le support anti-roulis (14) à l'aide des deux vis fournies (15).

Fixez le dessus (16) à l'aide des encoches.

Revissez le panneau du clavier (6).

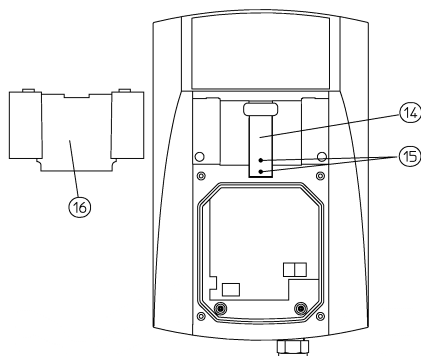

## Branchement d'une deuxième sonnerie

Si une deuxième sonnerie doit être branchée au téléphone, le bouchon doit être remplacé par une entrée de ligne de câble M20x1,5 IP65. Il faut veiller à ce que le diamètre de la ligne respecte les caractéristiques de l'entrée de câble faute de quoi l'indice de protection IP ne serait pas garanti. Retirez le panneau du clavier, installez l'entrée de câble et branchez la deuxième sonnerie aux bornes W et W1. Une fois que toutes les connexions sont réalisées, revissez le panneau du clavier sur le boîtier à l'aide des 4 vis (8).

Le couple de serrage des vis du boîtier est compris entre 0,8 et 1,2 Nm.

# Commande et programmation

## Modèle à clavier (21 touches) et afficheur

### Commandes

#### Prendre la ligne (Appeler / Recevoir un appel)

Quand vous décrochez le récepteur, vous pouvez répondre à un appel ou appeler quelqu'un.

#### Puissance du récepteur

Vous pouvez modifier temporairement la puissance du récepteur à l'aide des touches ▼ et ▲ pendant que vous êtes en communication. Pour modifier de façon permanente la puissance du récepteur, veuillez utiliser le menu de programmation « réglages/puissance du récepteur ».

#### Numérotation

Entrez le numéro désiré à l'aide des touches de chiffres. Les touches étoile et dièse sont sans effet en mode impulsif.

#### Prénumérotation

Un numéro préprogrammé peut être composé automatiquement en appuyant sur la touche →.

#### Numérotation abrégée

Un des 12 numéros d'appel préalablement programmés peut être composé automatiquement en appuyant sur la touche →, puis sur une touche numérique (0..9) ou sur la touche étoile (\*) ou dièse (#).

*Vous devez choisir la prénumérotation ou la numérotation abrégée. Pour ce faire, vous devez programmer (► Numérotation abrégée/Prénumérotation ► Mode touche →). A la livraison, le réglage usine est la prénumérotation.*

#### Répétition d'appel

Une pression sur la touche répétition d'appel une fois que le récepteur est décroché entraîne la composition automatique du dernier numéro appelé.

#### Couper

Si vous voulez mettre fin à une communication et en commencer directement une autre, vous n'avez pas besoin de raccrocher, il vous suffit d'appuyer sur la touche Couper. La dernière conversation est interrompue par coupure de la communication et vous entendez ensuite rapidement la tonalité d'invitation à numéroté. Vous pouvez alors composer le numéro de votre nouvel interlocuteur.

#### Double appel (seulement en mode tonalité)

Si vous êtes en communication, vous pouvez, en appuyant sur la touche double appel R, entrer en communication avec un autre interlocuteur qui vous appelle. En appuyant une nouvelle fois sur cette touche, vous serez de nouveau en liaison avec le premier interlocuteur.

#### Répertoire

Vous pouvez composer un numéro se trouvant dans le répertoire. Décrochez le récepteur et appuyez sur la touche ►. L'indication « Répertoire » s'affiche à l'écran. En appuyant de nouveau sur la touche ► vous ferez apparaître sur l'afficheur le premier nom de la liste des

numéros sauvegardés. Vous pouvez vous déplacer dans la liste à l'aide des touches ▼ et ▲ pour choisir le nom recherché. Une pression sur la touche ► permet de composer le numéro correspondant au nom affiché. (L'indication « Annuaire » apparaît sur l'écran d'affichage uniquement s'il existe des entrées dans l'annuaire téléphonique.)

## Programmation

**Avant de pouvoir programmer, il faut autoriser des modifications de réglage**

### Informations générales

Vous avez la possibilité d'effectuer des réglages concernant le fonctionnement de votre téléphone dans le menu de programmation.

Après avoir décroché le combiné ou après avoir appuyé sur la touche d'arrêt, un message d'accueil apparaît sur l'écran d'affichage.

Le processus de programmation commence en appuyant sur la touche ►.

Sur la première ligne de l'écran d'affichage apparaît le texte « Menu principal ». Sur la deuxième ligne se trouve la première entrée du menu principal. La flèche > placée devant l'entrée du menu indique que cette entrée a été sélectionnée. Tant que l'accès aux autres entrées du menu est autorisé, vous pouvez atteindre les entrées suivantes en appuyant à chaque fois sur la touche ▼. Avec la touche ▲, vous avez la possibilité de retourner en haut de la liste des entrées du menu.

L'affichage présente au maximum deux entrées de menu, mais l'entrée ayant été sélectionnée est précédée d'une flèche >. Les entrées de menu désignent des sous-menus supplémentaires.

La sélection d'une entrée de menu est effectuée en appuyant sur la touche ►.

Chaque sous-menu peut comporter d'autres sous-menus en tant qu'entrée de menu. La sélection de ces sous-menus est réalisée de la même manière que dans le menu principal.

Pour atteindre un menu supérieur ou pour quitter le menu principal, appuyer sur la touche ◀.

Aux niveaux inférieurs du menu, des boutons d'option s'affichent pour permettre la sélection de différentes options de réglage.

Exemple :

Affichage	Signification
--- Activer ---	ligne du titre
(●) Aucune	option activée
( ) Appel direct	option
>( ) Blocage complet	option sélectionnée
=== Fin ===	fin de la liste du menu

L'option sélectionnée est activée en appuyant sur la touche C.

Dans certains menus, les valeurs peuvent être modifiées. Cette modification est effectuée à l'aide des touches ▼ et ▲.

A noter pour toutes les programmations : les modifications sont enregistrées et sauvegardées uniquement après avoir appuyé sur la touche ►. En appuyant sur la touche ◀, vous quitterez le menu sans que les modifications aient été prises en compte.

Si la programmation n'est pas terminée, le téléphone quitte le menu de programmation après un certain laps de temps (timeout).

Dans le cas de modifications des réglages, un code PIN à quatre chiffres est demandé. A la livraison du téléphone, ce code PIN est le 0000.

### Première programmation

A la livraison, le téléphone dispose déjà d'un réglage de base avec lequel vous pouvez téléphoner et recevoir des appels. Si vous souhaitez procéder à des modifications du

réglage en ce qui concerne les entrées de l'annuaire, le volume, le mode de composition d'un numéro et le fonctionnement des postes supplémentaires, vous devrez utiliser le menu de programmation.

En appuyant sur la touche ► vous atteindrez le menu principal.

Le sous-menu « Programmation » apparaît. En appuyant sur la touche ► vous atteindrez le niveau suivant où vous aurez la possibilité d'activer la fonction « Autoriser » à l'aide de la touche C. Il vous sera alors demandé d'entrer le code PIN (0000 à la livraison). La programmation est maintenant autorisée et le menu principal dans son ensemble est à votre disposition avec les fonctions suivantes :

- Répertoire
- Numérotation abrégée / Prénumérotation
- Réglages
- Bloquer
- Programmation
- Version de logiciel

La sélection d'une fonction du menu s'effectue en appuyant sur la touche ►.

## Répertoire

Vous pouvez afficher les noms (et les numéros) enregistrés à partir du répertoire en appuyant sur les touches ▼ et ▲. En appuyant sur la touche ►, vous pouvez choisir parmi les sous-menus suivants :

- numéroter
- modifier
- ajouter
- effacer
- tout effacer

Si l'annuaire du téléphone est vide, seul le sous-menu « Ajouter » apparaît à l'écran.

Pour accéder aux menus « modifier », « ajouter », « effacer » et « tout effacer », il faut de plus entrer le PIN.

Mode de fonctionnement

numéroter

Composition du numéro enregistré correspondant au nom affiché.

ajout

Ajout d'une nouvelle entrée dans le répertoire.

modifier

Modification du nom et du numéro de l'entrée affichée du répertoire.

effacer

Effacement de l'entrée affichée du répertoire.

tout effacer

Effacement de toutes les entrées du répertoire.

## Numérotation abrégée / Prénnumérotation

Vous pouvez choisir, sous la fonction Numérotation abrégée / Prénnumérotation, si vous voulez utiliser la touche → comme prénnumérotation ou la touche ⇨ combinée à une autre touche (0...9, +, #) comme numérotation abrégée.

Le premier sous-menu indique si la prénnumérotation ou la numérotation abrégée est réglée. Après avoir appuyé sur la touche ►, vous pouvez programmer un numéro d'appel dans la mémoire de prénnumérotation et/ou maximum 12 numéros d'appel dans la mémoire de numérotation abrégée.

Le deuxième sous-menu «Mode touche ⇨» permet de passer de la prénnumérotation à la numérotation abrégée et vice versa.

## Réglages

Sous la fonction Réglages, vous pouvez faire afficher les sous-menus suivants en appuyant sur les touches ▼ et ▲ :

- Signal d'appel
- Volume
- Mode de numérotation
- PBX
- Menu
- Réglages usine
- PIN

Signal d'appel

Réglage du volume et de la mélodie du signal d'appel

Volume

Réglage permanent de la puissance du récepteur

Mode de numérotation

On choisit un mode de numérotation parmi quatre options qui sont les suivantes :

- Mode tonalité (MF), durée du signal 90 ms
- Mode tonalité (MF), durée du signal illimitée (correspond à la durée de la pression sur la touche)
- Mode impulsionnel, taux d'impulsion 1,5 : 1
- Mode impulsionnel, taux d'impulsion 2 : 1

PBX

Si le téléphone est connecté à un poste, il est possible d'effectuer les réglages suivants :

- L'enregistrement ou l'effacement d'un indice de tonalité (AKZ)
- la longueur de la pause après le code réseau
- la durée flash en appuyant sur la touche de double appel (seulement en mode tonalité)

Menu

A cet endroit, la langue du menu, le message d'accueil et le contraste de l'affichage peuvent être ajustés.

Réglages usine

Les réglages usine sont rétablis. Le PIN et la langue du menu ne sont cependant pas modifiés.

PIN

Vous pouvez modifier le PIN à quatre chiffres. Le PIN réglé en usine est 0000.

## Bloquer

Sous la fonction Bloquer, vous pouvez faire afficher les sous-menus suivants en appuyant sur les touches ▼ et ▲ :

- Activer
- Numéro d'appel direct

### Activer

Vous avez le choix entre :

- Aucun                    Le téléphone n'est pas bloqué.
- Annuaire                Seuls les numéros de l'annuaire téléphonique peuvent être composés.
- Appel direct            Une pression sur toutes les touches à l'exception de la touche Coupure et de la touche ◀ entraîne la composition du numéro d'appel direct.
- Blocage complet        Le téléphone est entièrement bloqué. Il est seulement possible de recevoir des appels.

### Numéro d'appel direct

On donne ici le numéro d'appel qui est composé à partir de la fonction Appel direct.

Le déblocage s'effectue en appuyant sur la touche ◀ en cas de blocage complet, d'appel direct et d'appel à partir de l'annuaire exclusivement. Vous pouvez choisir de débloquer le téléphone de façon permanente ou seulement une fois. Le code PIN est alors demandé.

## Programmation

La touche ► vous permet d'accéder au sous-menu contenant les entrées suivantes :

- permis
- bloqué

Si vous modifiez le réglage, vous devrez saisir le PIN.

## Version du logiciel

La version du logiciel est affichée.

## Signaux sonores durant la programmation

Tonalité	Nombre	Signification
Signal de confirmation	1 signal long	Conclusion d'une procédure réalisée avec succès
Signal d'erreur	4 signaux courts	Une erreur a été repérée au cours d'une procédure. La procédure sera interrompue.
Signal code PIN	1 séquence sonore	Indication que le code PIN doit être courtes entré.



## Modèle à clavier (16 touches) sans afficheur

### Commandes

#### Prendre la ligne (Appeler / Recevoir un appel)

En décrochant le récepteur, vous pouvez répondre à un appel ou appeler quelqu'un.

#### Fonction puissance du récepteur

Vous pouvez augmenter la puissance du récepteur à l'aide de la touche ↗ en cours de communication. Il est possible d'augmenter le volume de un ou deux niveaux selon le pré-réglage. Une pression supplémentaire sur la touche ↗ rétablit le volume de la sonnerie.

#### Numérotation

Entrez le numéro désiré à l'aide des touches de chiffres. Les touches étoile et dièse sont sans effet en mode impulsionnel.

#### Répétition d'appel

Une pression sur la touche Répétition d'appel une fois que le récepteur est décroché entraîne la composition automatique du dernier numéro appelé.

#### Couper

Si vous voulez mettre fin à une conversation et en commencer directement une autre, vous n'avez pas besoin de raccrocher, il vous suffit d'appuyer sur la touche Couper. La dernière conversation est interrompue par coupure de la communication et vous entendez ensuite rapidement la tonalité d'invitation à numéroté. Vous pouvez alors composer le numéro de votre nouvel interlocuteur.

#### Double appel (en mode tonalité seulement)

Si vous êtes en communication, vous pouvez, en appuyant sur la touche double appel R, entrer en communication avec un autre interlocuteur qui vous appelle. En appuyant une nouvelle fois sur cette touche, vous serez de nouveau en liaison avec le premier interlocuteur.

### Programmation



#### Avant de pouvoir programmer, il faut autoriser des modifications de réglage

#### Autoriser des modifications de réglage

- Décrocher le récepteur
- Appuyer simultanément sur les touches \* et #
- Appuyer consécutivement sur les touches # et 0
- Entrer le PIN
- Appuyer sur la touche ● pour autoriser des modifications de réglage
- Raccrocher le récepteur



## Bloquer les modifications de réglage

- Décrocher le récepteur
- Appuyer simultanément sur les touches \* et #
- Appuyer consécutivement sur les touches # et 1
- Entrer le PIN
- Appuyer sur la touche  pour bloquer les modifications de réglage
- Raccrocher le récepteur



## Régler le volume de la sonnerie

- Décrocher le récepteur
- Appuyer simultanément sur les touches \* et #
- Appuyer sur la touche 6 (la tonalité retentit avec le volume configuré)
- régler le volume souhaité à l'aide des touches 1 à 6
- appuyer sur la touche  pour sauvegarder le volume sélectionné
- raccrocher le récepteur



## Régler la mélodie

- Décrocher le récepteur
- Appuyer simultanément sur les touches \* et #
- Appuyer sur la touche 6 (la mélodie configurée retentit)
- régler la mélodie souhaitée à l'aide des touches 1 à 9
- Appuyer sur la touche  pour sauvegarder la mélodie sélectionnée
- Raccrocher le récepteur



## Régler les niveaux de puissance du récepteur

- Décrocher le récepteur
- Appuyer simultanément sur les touches \* et #
- Appuyer sur la touche 2
- Entrer le code du nombre de niveaux souhaité
- Appuyer sur la touche  pour sauvegarder le réglage
- Raccrocher le récepteur

Code / touche	Niveau de puissance du récepteur	Remarque
1	1 niveau, 6 dB	
2	2 niveaux, 6 dB, 12 dB	Réglages usine

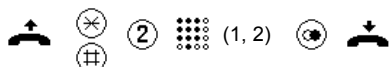

## Régler le mode de numérotation

- Décrocher le récepteur
- Appuyer simultanément sur les touches \* et #
- Appuyer sur la touche 9
- Entrer le code du mode de numérotation souhaité
- Appuyer sur la touche  pour sauvegarder le mode de numérotation sélectionné
- Raccrocher le récepteur

Code / touche	Mode de numérotation	Remarque
1	Mode tonalité (MF), durée de la tonalité illimitée	La tonalité MF sera active tant que la touche correspondante sera appuyée
2	Mode tonalité (MF), durée du signal 90 ms	Réglages usine
3	Mode impulsionnel, taux d'impulsion 1,5 : 1	
4	Mode impulsionnel, taux d'impulsion 2 : 1	

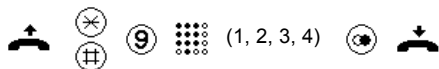

## Entrer un code réseau

- Décrocher le récepteur
- Appuyer simultanément sur les touches \* et #
- Appuyer sur la touche 0
- Entrer un code réseau (un chiffre ou la touche R ; les touches \* et # ne sont pas autorisées)
- Appuyer sur la touche  pour sauvegarder le code réseau entré
- Raccrocher le récepteur



## Effacer un code réseau

- Décrocher le récepteur
- Appuyer simultanément sur les touches \* et #
- Appuyer sur la touche 0
- Appuyer sur la touche #
- Appuyer sur la touche  pour procéder à l'effacement
- Raccrocher le récepteur



## Programmer une pause après un code réseau

- Décrocher le récepteur
- Appuyer simultanément sur les touches \* et #
- Appuyer sur la touche 1
- Appuyer sur une touche de un à cinq (le chiffre de la touche indique la durée de la pause en secondes)
- Appuyer sur la touche  sauvegarder le temps de pause entré
- Raccrocher le récepteur



## Programmer une touche de double appel (durée flash)

Seulement en mode tonalité. Une pression sur la touche de double appel interrompt la connexion à l'installation téléphonique pendant un temps très court (flash) pour permettre un double appel à un autre poste. La durée flash peut être programmée.

- Décrocher le récepteur
- Appuyer simultanément sur les touches \* et #
- Appuyer sur la touche 8
- Entrer le code de la durée flash désirée
- Appuyer sur la touche  pour sauvegarder la durée flash sélectionnée
- Raccrocher le récepteur
- 

Code / touche	Durée flash	Remarque
1	80 ms	
2	120 ms	Réglages usine
3	600 ms	

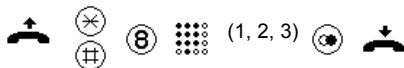

## Rétablir les réglages usine

- Décrocher le récepteur
- Appuyer simultanément sur les touches \* et #
- Appuyer sur la touche 3
- Appuyer sur la touche  pour rétablir les réglages usine
- Raccrocher le récepteur

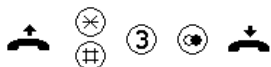

La fonction « Rétablir les réglages usine » ne réaffecte **pas** le code 0000 au PIN.

## Modifier un numéro d'identification personnel (PIN)

- Décrocher le récepteur
- Appuyer simultanément sur les touches \* et #
- Appuyer consécutivement sur les touches # et 2
- Entrer l'ancien PIN
- Entrer le nouveau PIN
- Répéter le nouveau PIN
- Appuyer sur la touche  pour sauvegarder le nouveau PIN
- Raccrocher le récepteur



## Tonalités du signal en cours de programmation

Tonalité	Nombre	Signification
Tonalité de validation	1 tonalité longue	Fin d'une procédure correctement effectuée
Tonalité d'erreur	4 tonalités courtes	Une erreur a été détectée au cours d'une procédure. Procédure interrompue.
Signal code PIN	1 séquence sonore courte	Indication que le code PIN doit être entré.

## Modèle sans clavier ni afficheur

### Commandes

#### Prendre la ligne (Appeler / Recevoir un appel)

Quand vous recevez un appel, décrochez le récepteur pour répondre. Si vous voulez appeler, décrochez le récepteur, l'installation téléphonique établit alors une communication automatiquement.

Le téléphone possède un clavier interne sur la face intérieure de la platine. Ce dernier vous permet de programmer une prénumérotation. Ce numéro programmé est alors automatiquement composé quand vous décrochez le récepteur. Ce type de fonctionnement doit être configuré à partir du clavier de programmation. Ce clavier vous permet, par ailleurs, de régler le volume de la sonnerie, la mélodie et le mode de numérotation ainsi que de rétablir les réglages usine.

#### Programmation via le clavier interne de programmation à 12 chiffres

##### Configurer le type de fonctionnement

- Décrocher le récepteur
- Appuyer sur la touche \*
- Entrer le code du type de fonctionnement
- Appuyer sur la touche # pour sauvegarder le type de fonctionnement sélectionné
- Raccrocher le récepteur

Code / touche	Type de fonctionnement	Remarque
1	Téléphone normal, numérotation par poste	Réglages usine
4	Prénumérotation automatique	

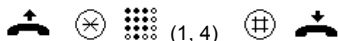

##### Entrer une prénumérotation

- Décrocher le récepteur
- Appuyer sur la touche \*
- Appuyer sur la touche #
- Entrer une prénumérotation
- Appuyer sur la touche # pour sauvegarder la prénumérotation
- Raccrocher le récepteur

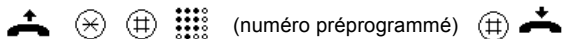

##### Régler le volume de la sonnerie

- Décrocher le récepteur
- Appuyer sur la touche \*
- Appuyer sur la touche 5 (la tonalité retentit avec le volume configuré)
- configurer le volume souhaité à l'aide des touches 1 à 5
- Appuyer sur la touche # pour sauvegarder le volume sélectionné
- Raccrocher le récepteur



## Régler la mélodie

- Décrocher le récepteur
- Appuyer sur la touche \*
- Appuyer sur la touche 6 (la mélodie configurée retentira)
- donner la mélodie souhaitée à l'aide des touches 1 à 9
- Appuyer sur la touche # pour sauvegarder la mélodie sélectionnée
- Raccrocher le récepteur



## Régler le mode de numérotation

- Décrocher le récepteur
- Appuyer sur la touche \*
- Appuyer sur la touche 9
- Entrer le code du mode de numérotation souhaité
- Appuyer sur la touche # pour sauvegarder le mode de numérotation souhaité
- Raccrocher le récepteur

Code / touche	Mode de numérotation	Remarque
1	Mode tonalité (MF), durée de la tonalité illimitée	La tonalité MF est active tant que la touche correspondante reste appuyée
2	Mode tonalité (MF), durée du signal 90 ms	Réglages usine
3	Mode impulsionnel, taux d'impulsion 1,5 : 1	
4	Mode impulsionnel, taux d'impulsion 2 : 1	

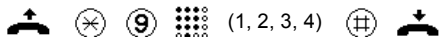

## Rétablir les réglages usine

- Décrocher le récepteur
- Appuyer sur la touche \*
- Appuyer sur la touche 3
- Appuyer sur la touche # pour rétablir les réglages usine
- Raccrocher le récepteur



## Tonalités du signal en cours de programmation

Tonalité	Nombre	Signification
Tonalité de validation	1 tonalité longue	Fin d'une procédure correctement effectuée
Tonalité d'erreur	4 tonalités courtes	Une erreur a été détectée au cours d'une procédure. Procédure interrompue.

## Renseignements d'ordre général

### Service après-vente

Vous avez fait l'acquisition d'un produit FHF moderne qui a été soumis à des contrôles de qualité stricts. Si vous avez des questions concernant le téléphone ou si votre appareil tombe en panne, même après échéance de la garantie, veuillez communiquer avec FHF. Préparez alors la description du type et le numéro d'article (vous trouverez ces données sur la plaque signalétique).

### Entretien et maintenance

Le téléphone ne nécessite aucune maintenance. Il doit cependant être nettoyé de temps en temps s'il est utilisé dans des zones très salissantes pleines de poussière, de graisse, d'huile, etc. Frotter le récepteur et l'appareil avec un chiffon humide.

Attention ! Ne jamais utiliser d'objets pointus pour nettoyer l'appareil. Veuillez éviter d'utiliser des produits d'entretien et des produits abrasifs.

### Avertissements et consignes de sécurité

Cet appareil est un téléphone à l'épreuve des intempéries spécialement conçu pour une utilisation dans des environnements industriels difficiles. Il faut respecter les avertissement et consignes de sécurité suivants :

1. Le téléphone est de classe de protection II et ne doit être branché et utilisé que sous la tension prescrite. Il faut veiller à effectuer un branchement réglementaire. Le câble de connexion doit être installé de façon à éviter tout risque de chute.
2. Le téléphone ne doit être utilisé que dans les conditions ambiantes prescrites (voir « Données techniques »). Des conditions ambiantes inappropriées, comme p. ex. des températures ambiantes trop élevées ou trop faibles ne sont pas permises, car elles favorisent les pannes des composants électroniques.
3. Il faut faire attention à ce que le téléphone, le câble de branchement, etc. ne soit pas endommagés. L'utilisation du téléphone n'est pas autorisée si l'un des composants est endommagé.
4. L'utilisation du téléphone suppose le respect des directives légales et commerciales, des directives en matière de prévention des accidents ainsi que des réglementations électriques.
5. En cas de réparation, seules des pièces de rechange originales sont autorisées et elles doivent être installées selon les règles de l'art. Le fait d'utiliser d'autres pièces de rechange peut endommager l'appareil. La garantie s'annule.
6. Avant de réparer ou de changer le téléphone, il faut le débrancher. Seul le personnel technique compétent doit se charger d'une opération de maintenance ou d'une réparation devant être réalisée alors que l'appareil est sous tension.
7. Les joints nécessaires à l'étanchéité du boîtier ne doivent pas être endommagés au cours du montage ou du démontage.
8. Les conditions d'utilisation prescrites doivent être respectées.
9. L'interaction avec des champs magnétiques de fréquences énergétiques peut entraîner une diminution minimale de la qualité sonore.
10. Des modifications du produit dans le but d'en améliorer le fonctionnement ne sont pas possibles sans avis préalable.



## Données techniques

Données concernant le branchement	
Tension d'alimentation	24...66 Vdc
Courant d'alimentation	19...100 mA
Tension alternative d'appel	30...90 Vac
Fréquence de la sonnerie	16...68 Hz
Impédance d'entrée de la sonnerie	≥ 6.0 kΩ à 25 Hz ≥ 3,5 kΩ à 50 Hz
Touche double appel (Flash)	seulement en mode MF 80 ms, 120 ms, 600 ms
Mode de numérotation	
MF	Fréquences selon ITU-T Q.23 Durée de la tonalité illimitée ou 90 ms
Mode impulsionnel	Rapport d'impulsion/de pause 1.5:1 (60/40 ms) ou 2:1 (66,7/33,3 ms)
Volume de la sonnerie	env. 95 dB(A) à 1 m
Boîtier	
Hauteur x Largeur x Profondeur	293 x 191 x 128 mm
Poids (Téléphone avec support inclus)	ca. 2.300 g
Afficheur	2 lignes, 16 caractères par ligne, Matrice 7 x 5 Pictogrammes
Condition de fonctionnement	Montage sur table ou mural vertical
Récepteur	
Capsule microphonique	Micro électret
Capsule réceptrice	Capsule dynamique à générateur de champ magnétique
Branchements	unifilaire ou multifilaire jusque 2,5 mm <sup>2</sup>
Caractéristique	
Câble de branchement	TCP/La – TCP/Lb (TCP: Terminal Connection Point)
Deuxième sonnerie	W / W1
Conditions ambiantes	
Température ambiante de fonctionnement	-25°C...+55°C (En dessous de -10°C il n'y a pas de lecture sur l'afficheur)
Température de transport et d'entreposage	-25°C...+70°C
Indice de protection selon IEC60529	IP65
Protection contre les sollicitations mécaniques extérieures	Degré de protection IK08 suivant EN50102

## Déclaration de conformité

L'appareil respecte les exigences de la nouvelle directive sur la compatibilité électromagnétique 2014/30/UE et de la directive sur la basse tension 2014/35/UE.

La conformité aux directives susmentionnées est confirmée par le symbole CE.

Si, cependant, vous rencontrez des problèmes en cours de fonctionnement, veuillez communiquer avec le service technique de FHF.



Ce symbole identifie d'anciens appareils électriques et électroniques pouvant contenir des matières dangereuses pour les personnes et leur environnement. Ils ne doivent par conséquent pas être éliminés avec les déchets non triés (ordures ménagères). Dans un souci de respect de l'environnement, des déchetteries destinées au traitement des déchets tels que les anciens appareils électriques et électroniques identifiés par ce symbole sont mises à disposition.

Sous réserve de modifications  
et d'erreurs



FHF Funke + Huster Fernsig GmbH

Gewerbeallee 15-19 · D-45478 Mülheim an der Ruhr · Web: [www.fhf.de](http://www.fhf.de)  
Phone +49 - 208 - 8268-0 · Fax +49 - 208 - 8268-286 · Mail: [info@fhf.de](mailto:info@fhf.de)  
Orders: [fhf-orders@eaton.com](mailto:fhf-orders@eaton.com) · Requests: [fhf-sales@eaton.com](mailto:fhf-sales@eaton.com)  
Support: [fhf-support@eaton.com](mailto:fhf-support@eaton.com)