

Avertisseur téléphone A100T

Comax
Signaltechnik



Informations générales

Avertisseur électronique compacte avec 3 genres de sons au choix. Réglage de l'intensité du son. Alimentation directe par le téléphone. Degré de protection IP66.

Option: Version tropicalisée

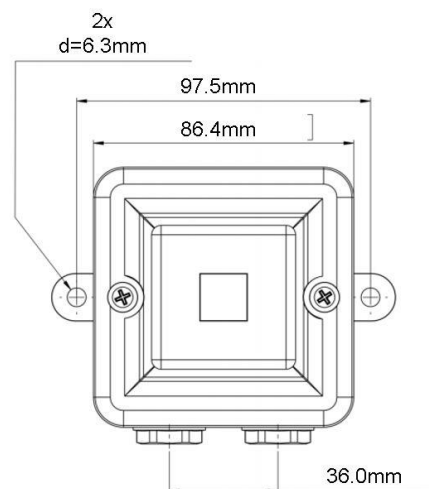

Données techniques

Boîtier	ABS, résistant aux chocs
Couleur du boîtier	rouge (RAL3000)
Degré de protection	IP66 selon EN60529
Température	-25°C jusqu'à +55°C
Humidité relative	90% à 20°C
Genre d'opération	continu
Genres de sons	choix de 3 genres de sons
Alimentation	
-entrée	2x M20 avec bouchons de fermeture 1 trou au sol
-amenée	sur ou sous crépi
-raccordement	bornier 0.5 à 2.5 mm ²
-connexion	Directement à la ligne ab télépho- nique
Tension d'alimentation	48VDC +/-10%
Consommation élect. r.	27mA
Poids	0.260 kg
Approbation	GOST-R

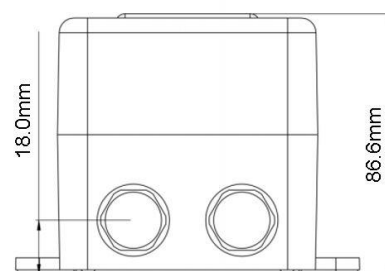

Données de commande

No. d'article

A100T.000.1

Puissance

env. 100dB (A) 1m

Sous réserve de modifications des données techniques



Comax
Signaltechnik

Comax Industrielle Signaltechnik AG, Thalstrasse 279, CH-4712 Laupersdorf/Schweiz
Tel +41 32 617 31 41 E-mail mail@comax.ch Internet www.comax.ch

F_A100T_REV1_29_07_2021