

# Avertisseur électronique H100B

**Comax**  
Signaltechnik



## Informations générales

Avertisseur électronique compact sans pavillon pour applications multiples.

Trois sons sélectables. Réglage de l'intensité du son. Large gamme de tensions en courant alternatif ou continu.

Degré de protection IP65.

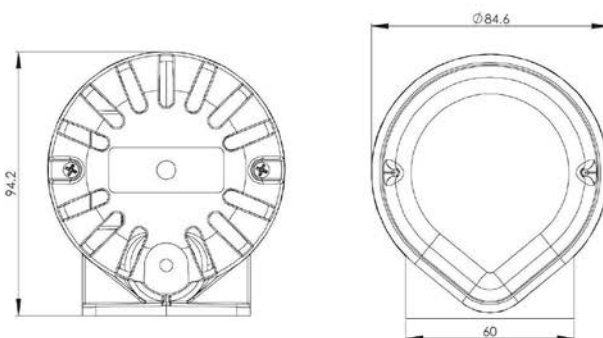
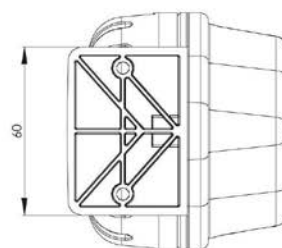
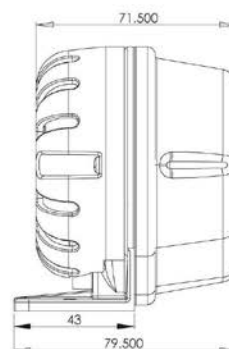
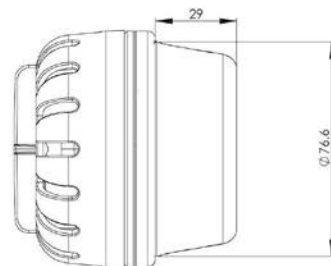

## Données techniques

Boîtier	ABS, résistant aux chocs
Couleur du boîtier	gris clair
Degré de protection	IP65 selon EN 60529
Température	-25°C jusqu'à +50°C
Genre d'opération	continu
Genres de sons	buzzer alterné 1200/500Hz, 1Hz alterné 800/1000Hz, 7Hz
Alimentation	
-entrée	presse-étoupe pour câbles 5-7mm Ø
-amenée	sur ou sous crépi
-raccordement	bornier jusqu'à 0,5 - 1,5 mm <sup>2</sup>
Poids	env. 0.118 kg

## Données de commande

No. d'article	Tension nominale	Puissance	Prise de courant	Exécution
H100B.024.3	12-30VAC/VDC	env. 100dB(A), 1m	24mA à 24VDC	sans pavillon
H100B.230.3	40-260VAC/VDC	env. 100dB(A), 1m	10mA à 230VAC	sans pavillon

Sous réserve de modifications des données techniques



**Comax**  
Signaltechnik

Comax Industrielle Signaltechnik AG, Thalstrasse 279, CH-4712 Laupersdorf/Schweiz  
Tel +41 32-617 31 41 E-mail mail@comax.ch Internet www.comax.ch