

# Avertisseur électronique avec lampe flash „Xenon“ H100BX

**Comax**  
Signaltechnik



## Informations générales

Avertisseur électronique universel sans pavillon avec lampe flash „Xenon“ pour applications multiples. Trois sons sélectables. Réglage de l'intensité du son. Lampe flash en 6 couleurs différentes. Contrôle individuel de la lampe flash et de l'avertisseur acoustique. Degré de protection IP65.

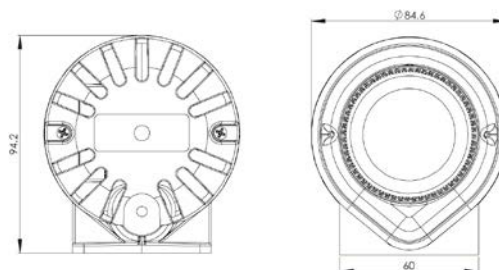
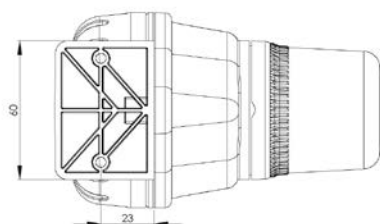
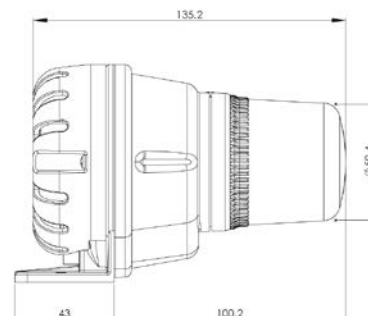
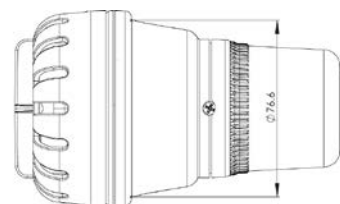

## Données techniques

Boîtier	ABS, résistant aux chocs
Couleur du boîtier	gris clair
Calotte	PC, résistant aux chocs
Couleurs de la calotte	rouge, orange, bleu, vert, jaune, clair
Lampe flash „Xenon“	1 joule, 0,75Hz
Puissance	37cd (calotte claire)
Température ambiante	-25°C jusqu'à +50°C
Avertisseur	buzzer
	alterné 1200/500Hz, 1Hz
	alterné 800/1000Hz, 7Hz
Genre d'opération	continu
Alimentation	
-entrée	presse-étoupe pour câbles 5-7mm Ø
-amenée	sur ou sous crépi
-raccordement	bornier jusqu'à 0,5 - 1,5 mm <sup>2</sup>
Poids	env. 0.188 kg

## Données de commande

No. d'article	Tension nominale	Puissance	Prise de courant	Exécution
H100BX.024.3*	24VAC/VDC	env. 100dB(A), 1m	avertisseur: 10mA à 24VDC 24mA à 24VAC flash: 82mA à 24VDC 145mA à 24VAC	sans pavillon
H100BX.115.7*	115VAC	env. 100dB(A), 1m	avertisseur: 19mA flash: 30mA	sans pavillon
H100BX.230.7*	230VAC	env. 100dB(A), 1m	Avertisseur: 10mA flash: 20mA	sans pavillon

**Couleurs** 1= rouge, 2= orange, 3= jaune, 4= vert, 5= bleu, 7=clair

Sous réserve de modifications des données techniques



**Comax**  
Signaltechnik

Comax Industrielle Signaltechnik AG, Thalstrasse 279, CH-4712 Laupersdorf/Schweiz  
Tel +41 32 617 31 41 E-mail mail@comax.ch Internet www.comax.ch